

**IMPORTANT INSTALLATION NOTES / NOTAS IMPORTANTES DE INSTALACIÓN :**

**AFTER INSTALLATION, PLEASE CHECK AND TEST:**

1. Open the door leaf to its maximum opening angle and release. The door leaf should close fully into the door frame and overcome the latch.
2. Open the door leaf and rest the latch bolt on the striker plate. Release the door leaf. The door closer should have sufficient power to latch the door leaf closed.

**DESPUÉS DE LA INSTALACIÓN SE DEBERÁ VERIFICAR Y COMPROBAR:**

1. Abrir la puerta hasta su ángulo máximo de apertura y liberarla. La puerta debe cerrar completamente contra el marco y superar el pestillo (si dispone del mismo).
2. El cierrapuertas debe tener fuerza suficiente para mantener la puerta cerrada, bloqueando el picaporte (si dispone del mismo).

Force Fuerza	Max. door width Máximo ancho de hoja	Max. door weight Máximo peso de hoja	Max. opening angle Máximo ángulo de apertura de puerta
EN 3	950mm	60kg	180°

**WARNING:**

1. Due to door closer power sizes 1&2 are NOT considered suitable for use fire/smoke door assemblies. Therefore , the minimum spring strength allowed for fire/smoke door assemblies is spring strength 3.
2. The mechanical hold open devices must NOT be installed on fire/smoke door.
3. Door closer should NOT be opened beyond the max. Opening angle of the power size you selected.
4. This door closer contains a powerful spring, which is inserted into the body under pressure. Under circumstances should not attempt to dismantle the door closer.

**ADVERTENCIA:**

1. En puertas de poco peso o pequeñas dimensiones, se podrá utilizar el cierrapuertas hidráulico (siempre que el dispositivo lo permita EN 1-2), pero no será considerado válido par puertas cortafuego o estancas al humo, si el cierrapuertas es de fuerza inferior a EN 3.
2. Los dispositivos con retención en la apertura mecánica no podrán ser instalados en puertas cortafuego o estancas al humo.
3. El cierrapuertas hidráulico no deberá abrirse más allá del ángulo máximo especificado, pudiendo ser necesario la colocación de un tope para la limitación de la apertura de la puerta.
4. No está permitida la apertura, desmontaje o manipulación de los mecanismo internos del cierrapuertas. Este tipo de cierrapuertas, disponen de un resorte o muelle, en su interior, que pueden causar daños.
5. El correcto funcionamiento del dispositivo de retención, puede estar limitado en función el modo de instalación, así como en el tamaño, peso y tipología de la puerta.

**MAINTENANCE:**

1. Check the door closer every three months to ensure all fixings are secure and adjust, if necessary, adjust the closing and latching speed and make the door operating both functionally and smoothly, in accordance with the expectations of BS EN1154:1997.
2. Apply light oil to arm knuckle joint and door hinges.

**MANTENIMIENTO:**

1. Verificar el cierrapuertas hidráulico cada tres meses para asegurar que todas las fijaciones son correctas, ajustando las mismas si fuera necesario.
2. Verificar el cierre y enclavamiento regulando nuevamente el dispositivo si fuera necesario, de acuerdo a las exigencias de la norma EN 1154.
3. Verificar y engrasar la puerta, cerradura, bisagras, ... que pueden afectar al mal funcionamiento del dispositivo.

**Regular Fixing - Pull Side**  
**Montaje normal (lado bisagras): cuerpo en la hoja y guía en el marco.**

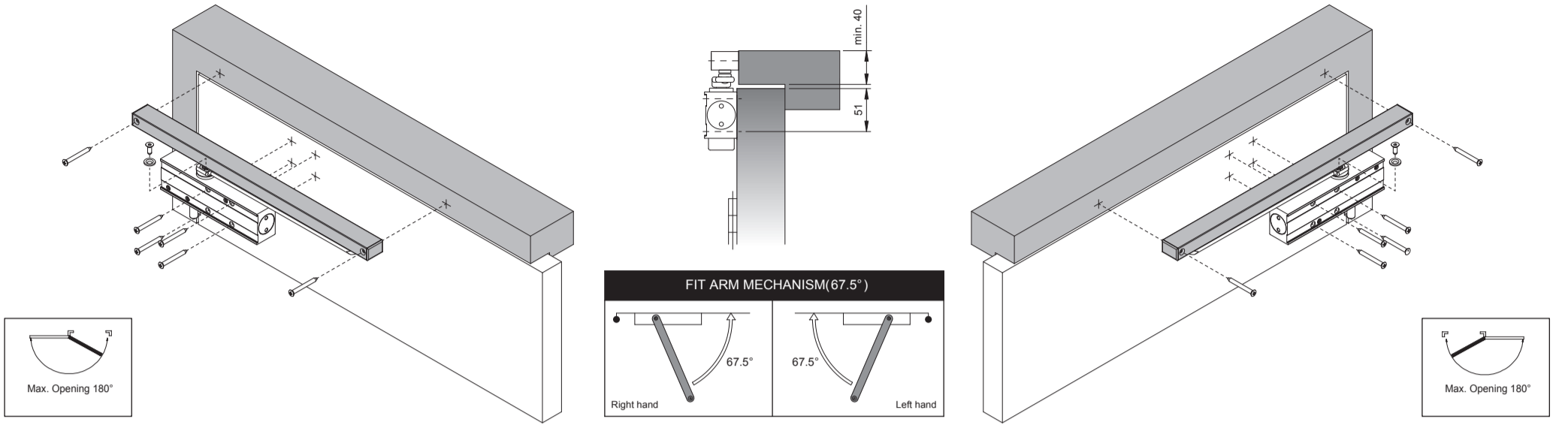

**Transom Fixing - Pull Side**  
**Montaje invertido (lado bisagras): cuerpo en el marco y guía en la hoja**

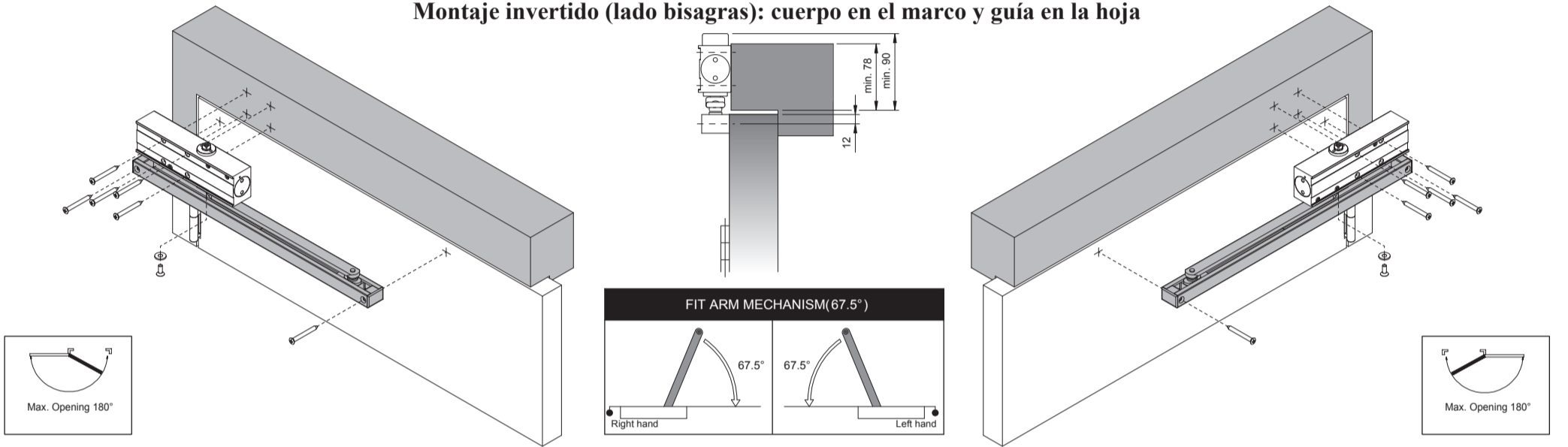

**Transom Fixing - Push Side**  
**Montaje invertido (lado contrario a bisagras): cuerpo en el marco y guía en la hoja**

