

Acabado: N/D

Cod: 10906  
uds./emb1: 10



250 Kg. (Max).



Ancho Min. puerta 800mm.



Sistema Patentado.



## JGO DE ACCESORIOS FLOAT 250 RTT/CLIP 2FL

### COLECCIÓN ACCESORIOS SISTEMAS DESLIZANTES

#### Características Técnicas

- Posibilidad de montaje embutido o sobrepuesto.
- Regulación frontal de la puerta sin necesidad de desmontar.
- Nuevo sistema de ajuste tipo "Click Automático".
- Sistema de Cierre "SHOCK ABSORBER".

#### Contenido del Kit

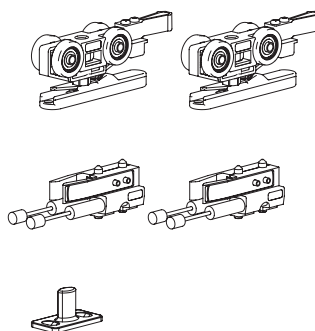

- 2 CARROS FLOAT 250 RETRACT CON AJUSTE LATERAL AUTOMATICO.
- 2 FRENOS CON SISTEMA SHOCK ABSORBER.
- 1 GUIADOR INFERIOR.

Código	Descripción	Peso Max.	Ancho Min. Puerta	Set
10906	JGO. ACCESORIOS FLOAT-250 RTT/CLIP 2FC	250 Kg.	800 mm.	20

#### Dimensiones

