

Cilindro TPBH C02



Manual de Usuario

inther ACCESS®

1. Accesorios

Compruebe la caja de embalaje y los accesorios cuando reciba el artículo.

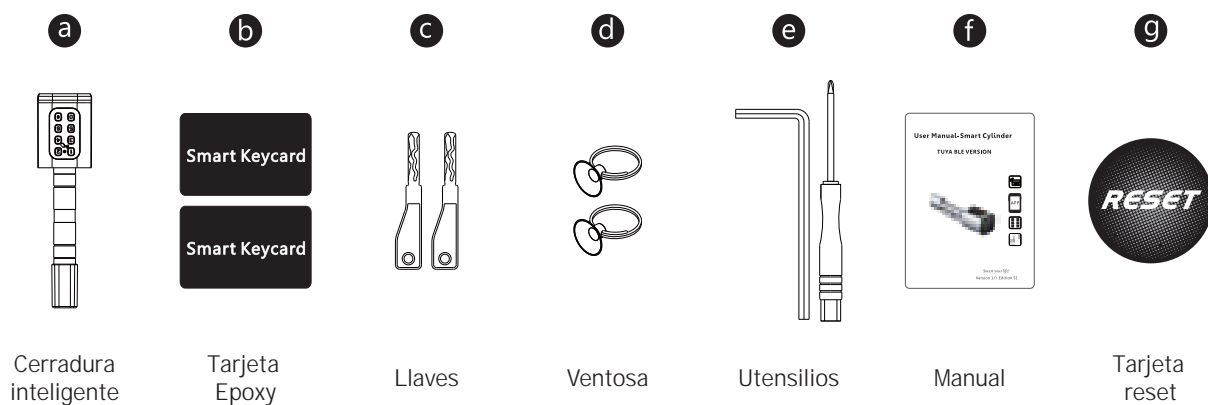

2. Especificaciones del producto

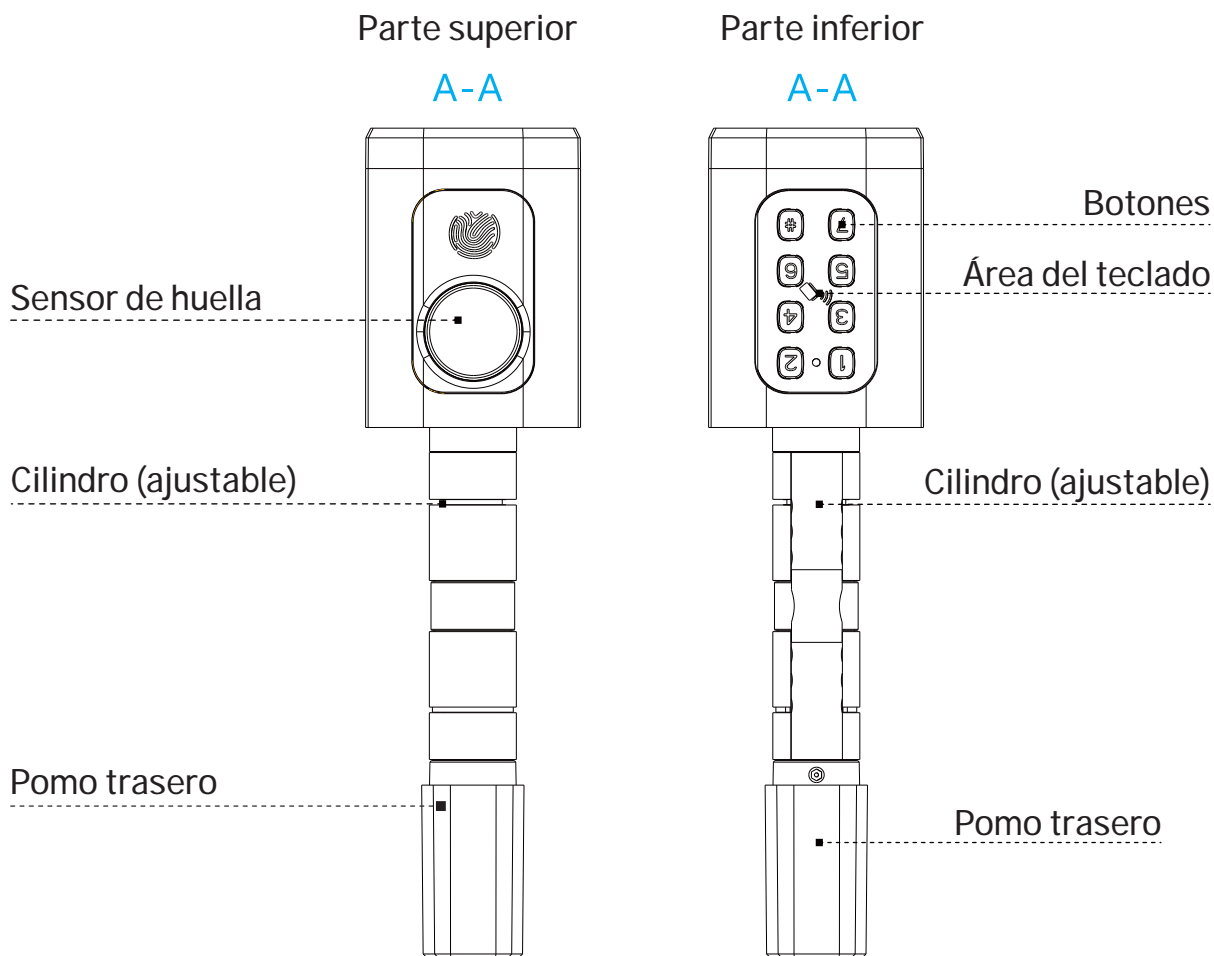

3. Vista del lector

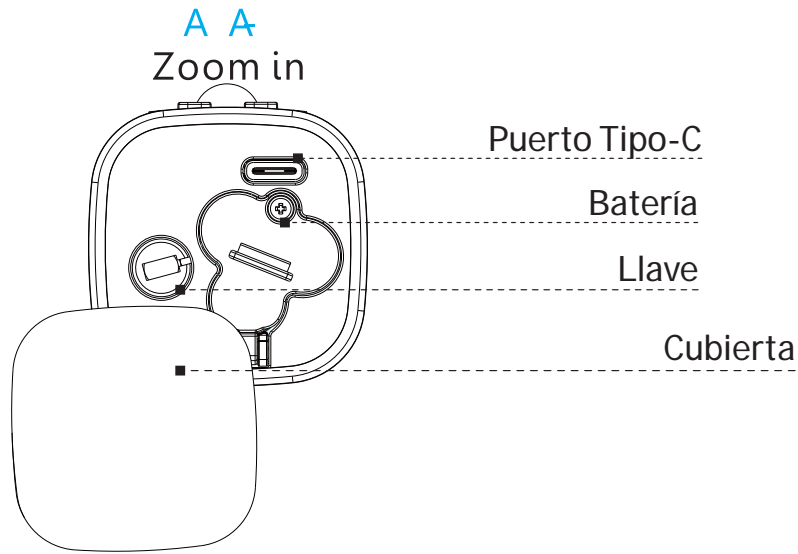

4. Dimensiones

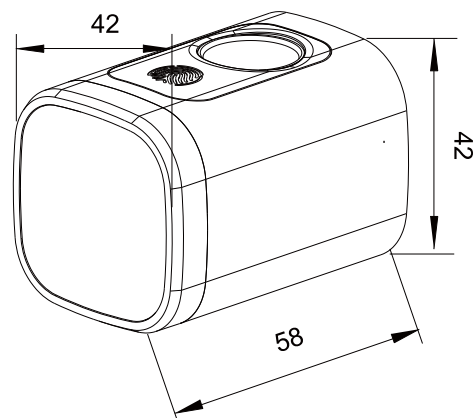
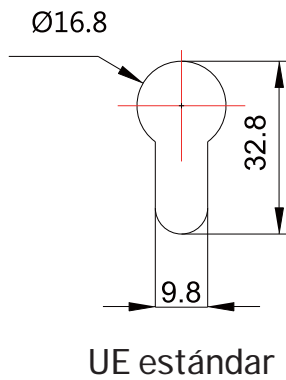
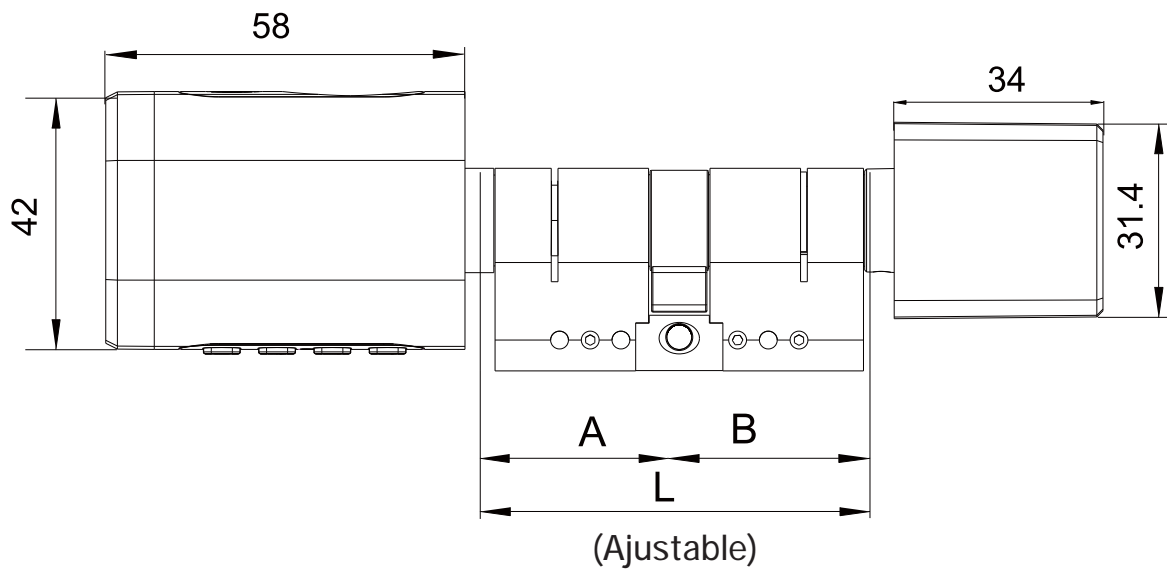

5. Instalación de accesorios

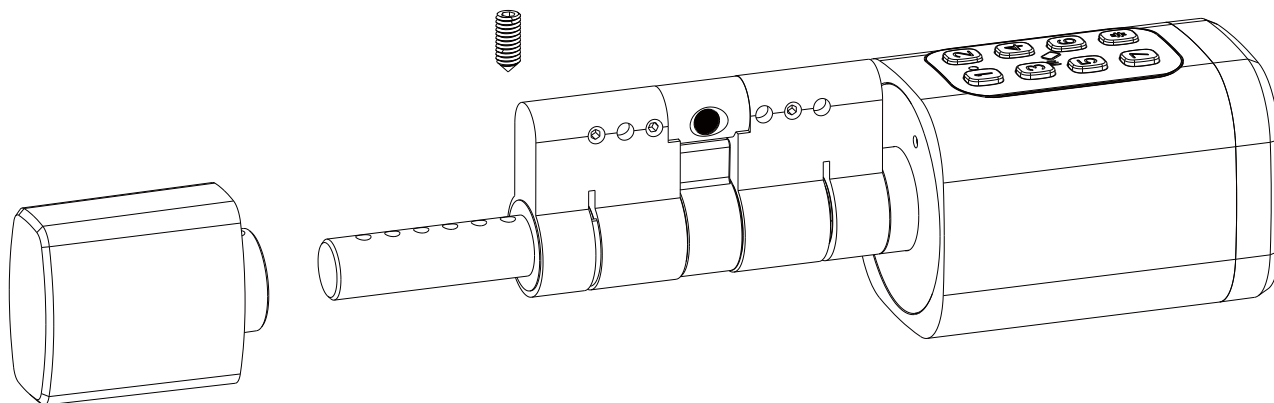

6. Pasos para la instalación

6.1. Por favor, utilice el destornillador para quitar el tornillo en la posición del pomo trasero como indica en el siguiente gráfico.



Gráfico 1

6.2. Por favor, inserte el cilindro en la cerradura existente y fije el cilindro con el tornillo largo como en el gráfico 2.

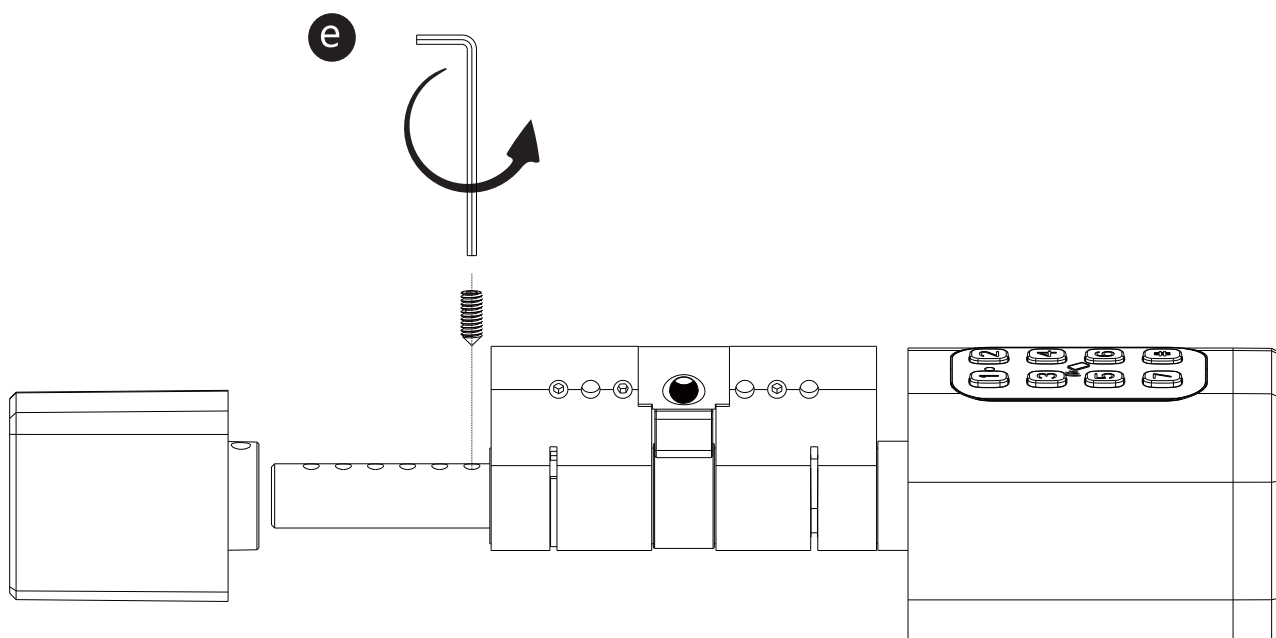

Gráfico 2

6.3. Por favor, utilice el destornillador para apretar el tornillo en la posición del pomo trasero, consulte el siguiente gráfico.

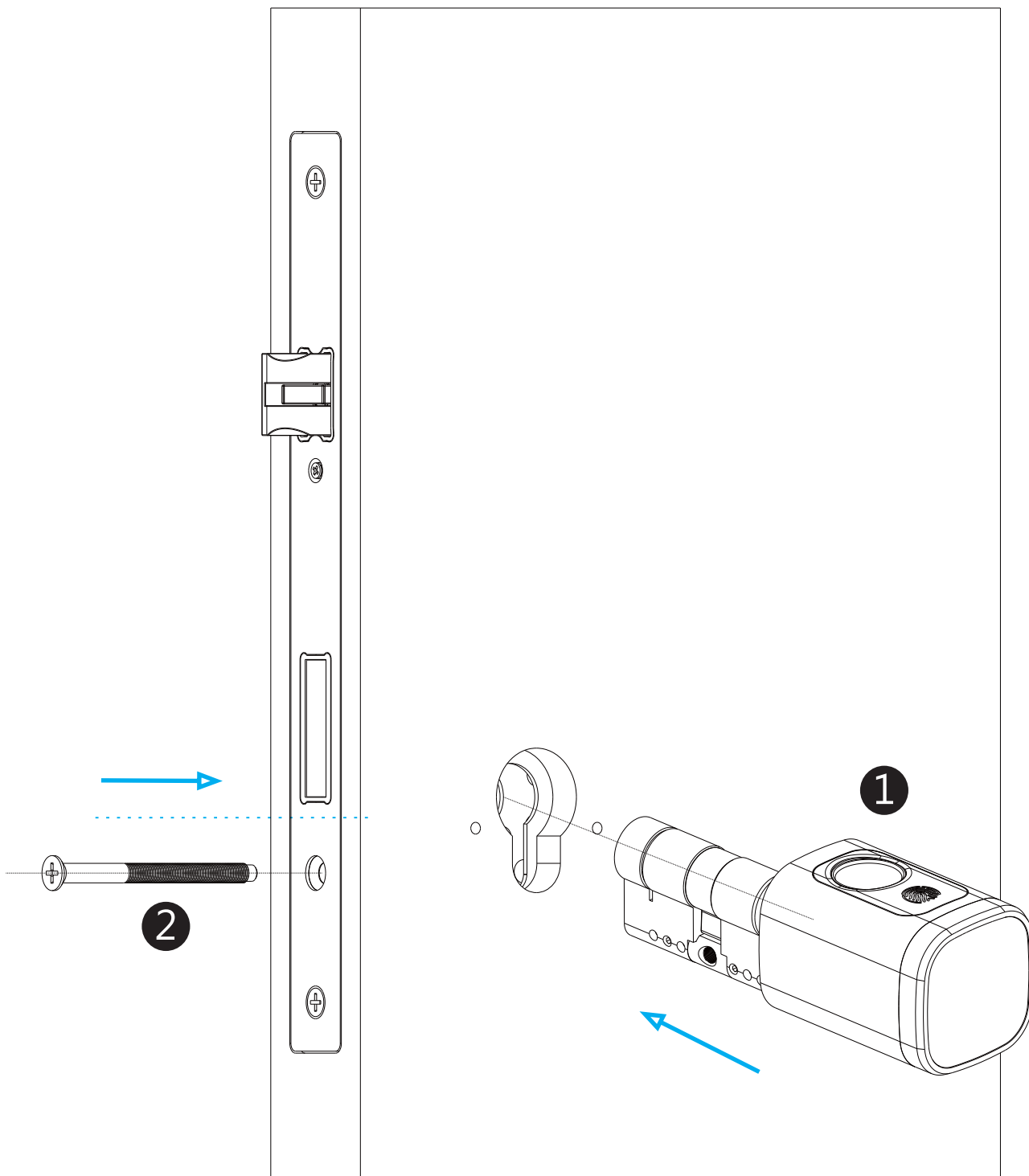

Gráfico 3

6.4. Por favor, quite la cubierta del pomo con el imán o ventosa (incluido en nuestra bolsa de accesorios), colocar 3xAAA batería, consulte el gráfico 4.

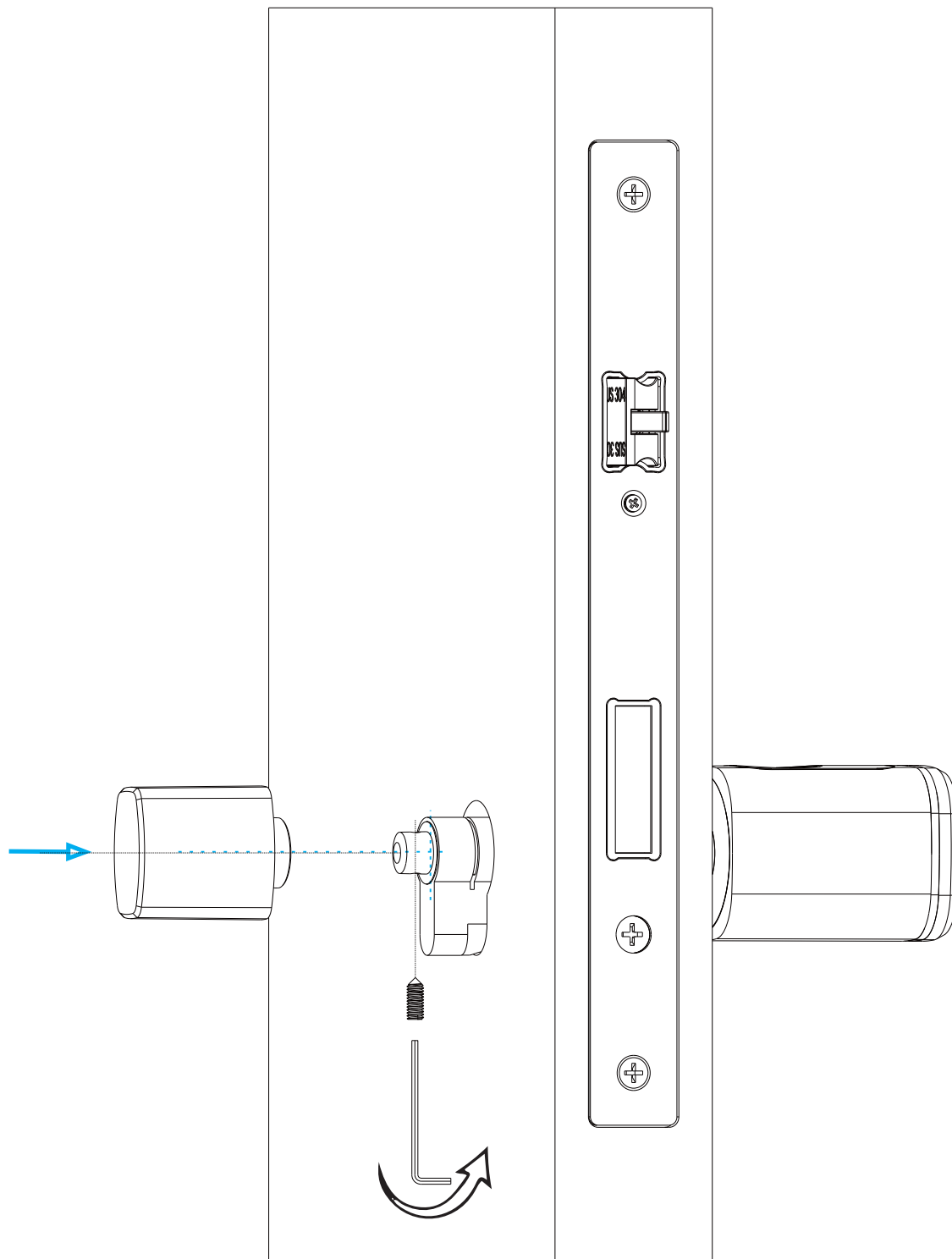

Gráfico 4

6.5. Por favor, pruebe con su huella digital / contraseña en el estado de origen, cualquier huella digital / contraseña 123456# desbloqueará la cerradura de la puerta, consulte el siguiente gráfico



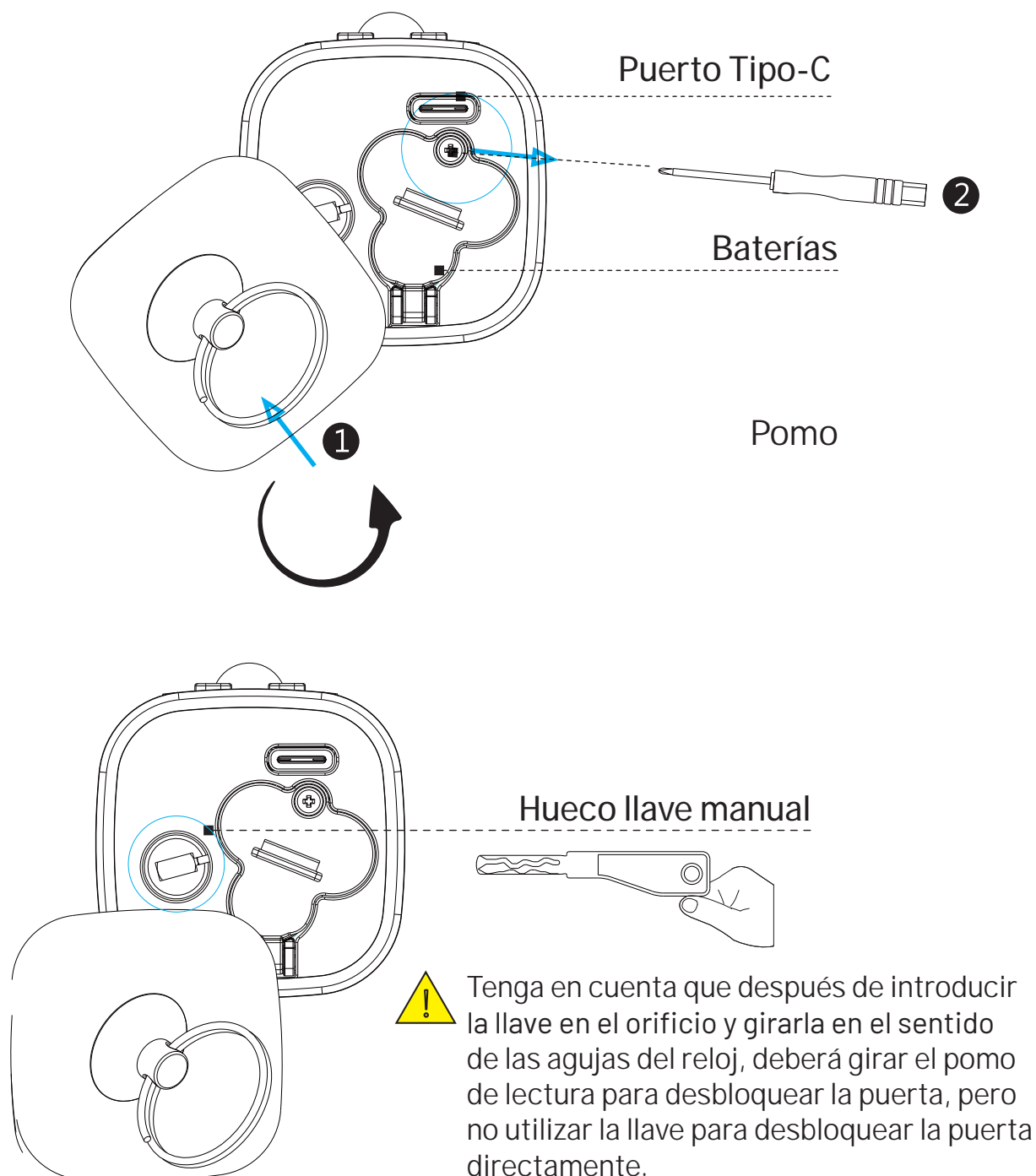
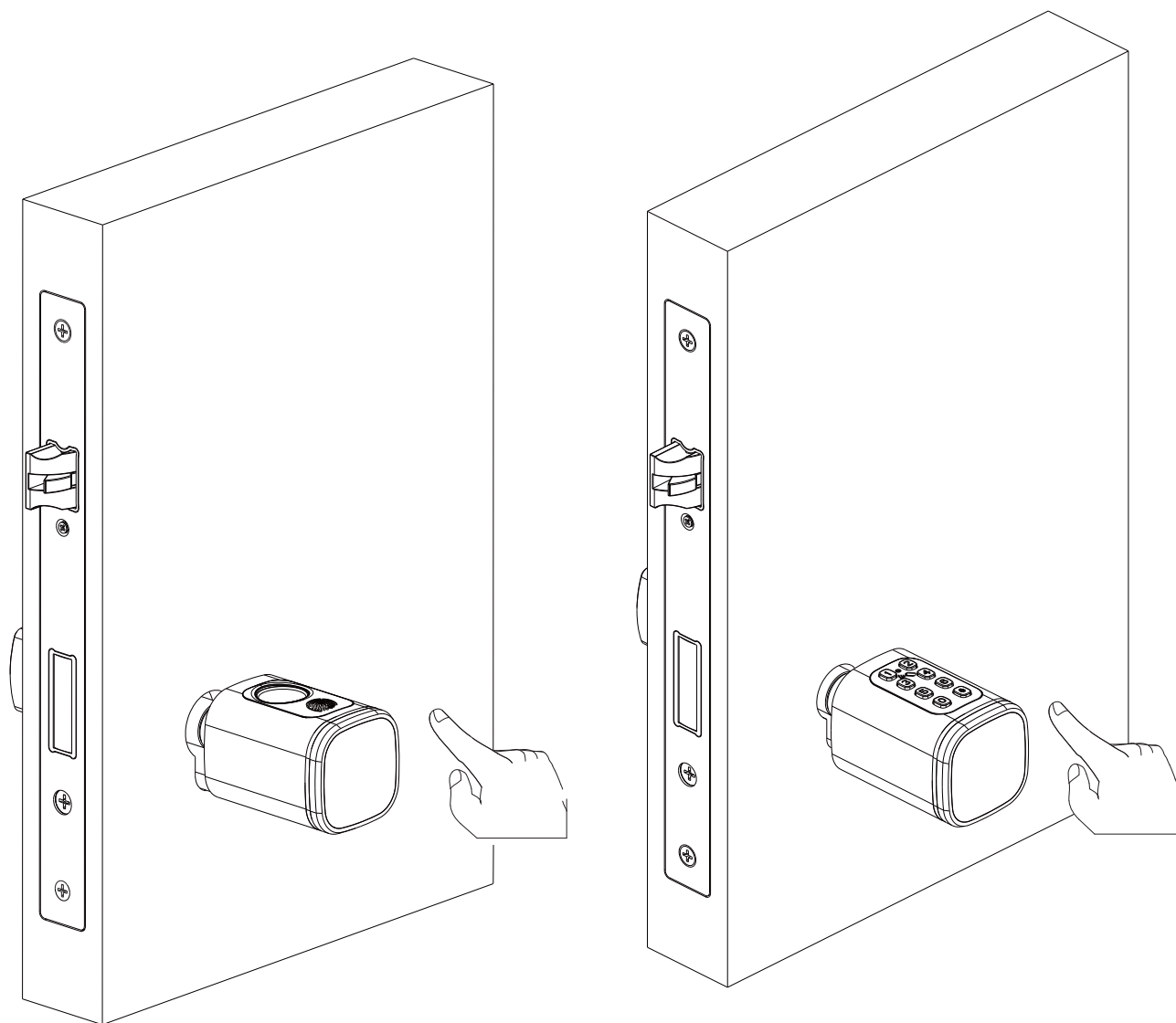

Configuración de huellas dactilares

Configuración de contraseñas

Gráfico 5

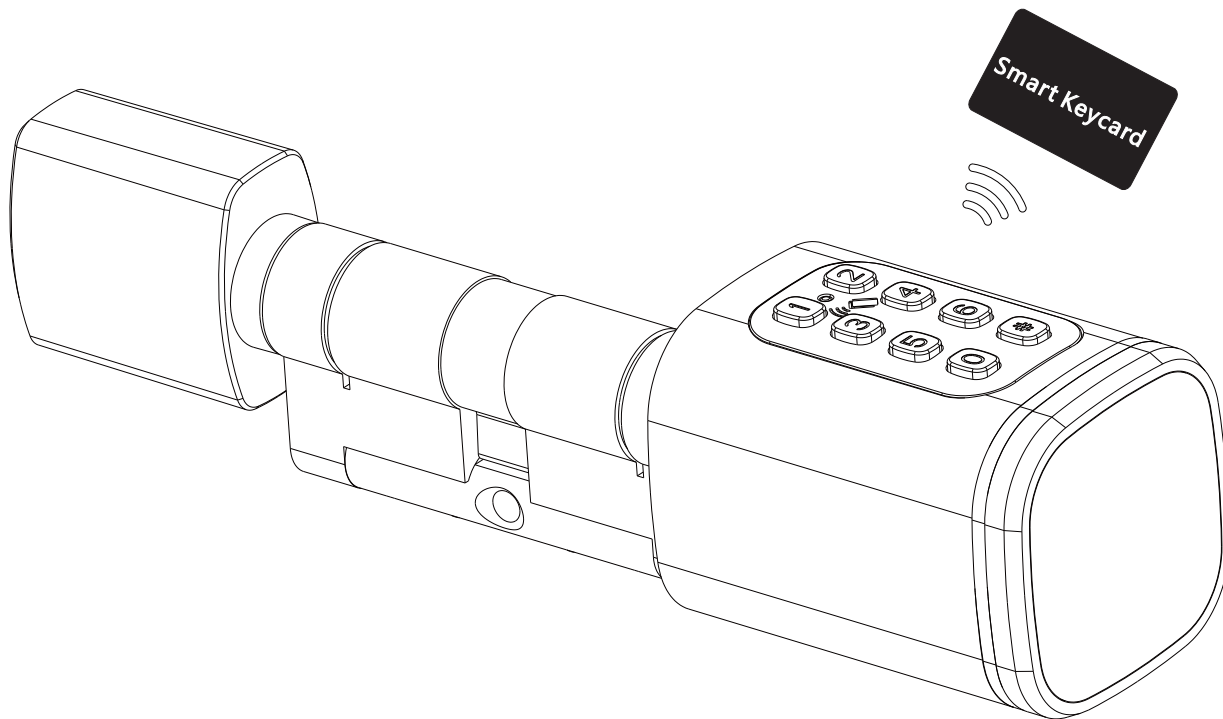
6.6. Por favor, compruebe la cerradura con la tarjeta después de configurar con la app IntherACCESS (consulte la parte 6).



 Tenga en cuenta que la tarjeta o huella digital sólo puede ser registrada por la app de IntherACCESS, por lo que es importante instalar la app en su móvil antes de comenzar su uso.

7. Configuración App IntherACCESS

Descargue la aplicación IntherACCESS en Apple Store o Google Play.
También puede escanear el código QR para descargar la aplicación directamente.



7.1. Registro

Registre una cuenta con su correo electrónico o número de teléfono móvil.



7.1.1. Inscribese y regístrese con n° de móvil o correo electrónico.



7.1.2. Introduzca el nombre de usuario de su móvil o correo con la contraseña correcta.

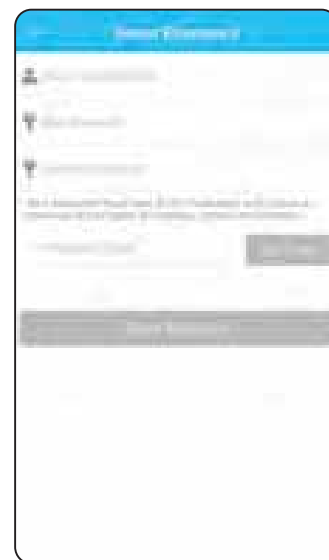

7.1.3. Puede reestablecer su contraseña.

7.2. Configuración de cerradura

Ejecute la aplicación IntherACCESS y haga clic en «Añadir cerradura» en la parte izquierda de la aplicación y siga los pasos para configurar la cerradura.

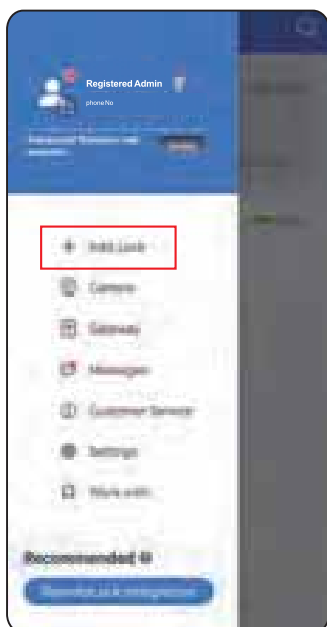

Paso 1
Añadir cerradura

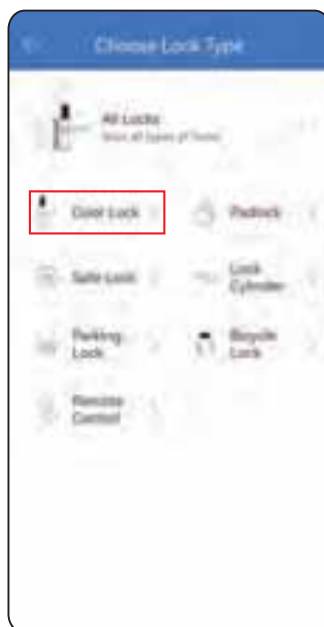

Paso 2
Elija "cerradura"



Paso 3
Active el teclado
o la huella dactilar



Paso 4
Localice la cerradura
correcta y haga
click en "+"



Paso 5
Añada correctamente
la cerradura y
cambie el nombre

7.3. Descripción de las funciones

En ajustes de cerradura, puede ver las características de las cerraduras inteligentes, como eKeys/Huella dactilar/Tarjeta IC/Código de acceso/Desbloqueo remoto/Desbloqueo de registros y ajustes, etc. También puede configurar otras funciones especiales en Configuración de acuerdo a la situación real de uso.

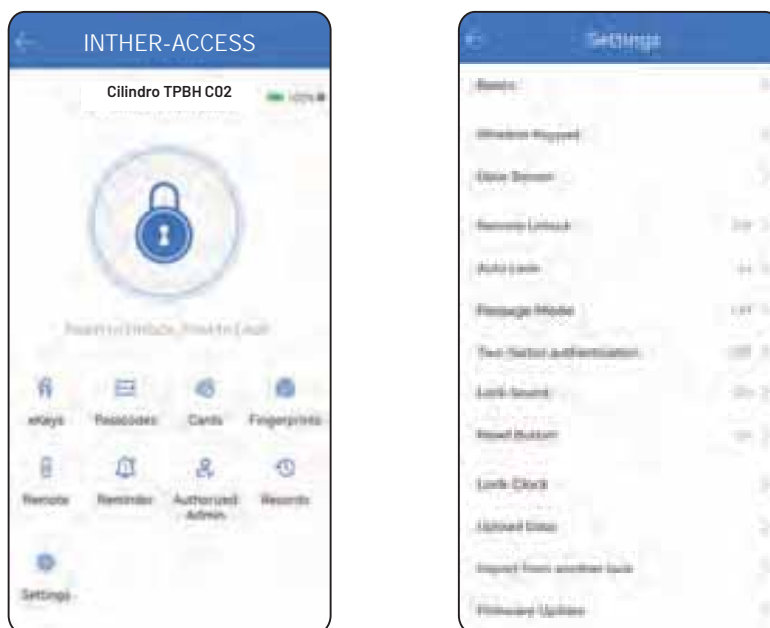

7.4. Inscripción eKey

El usuario de la llave debe ser el propietario de la cuenta APP. Puede establecer usuarios temporales/permanentes/por una sola vez/recurrentes según sus necesidades. Si desea eliminar todos los usuarios eKey, haga clic en la parte superior derecha «Reset» para hacerlo.

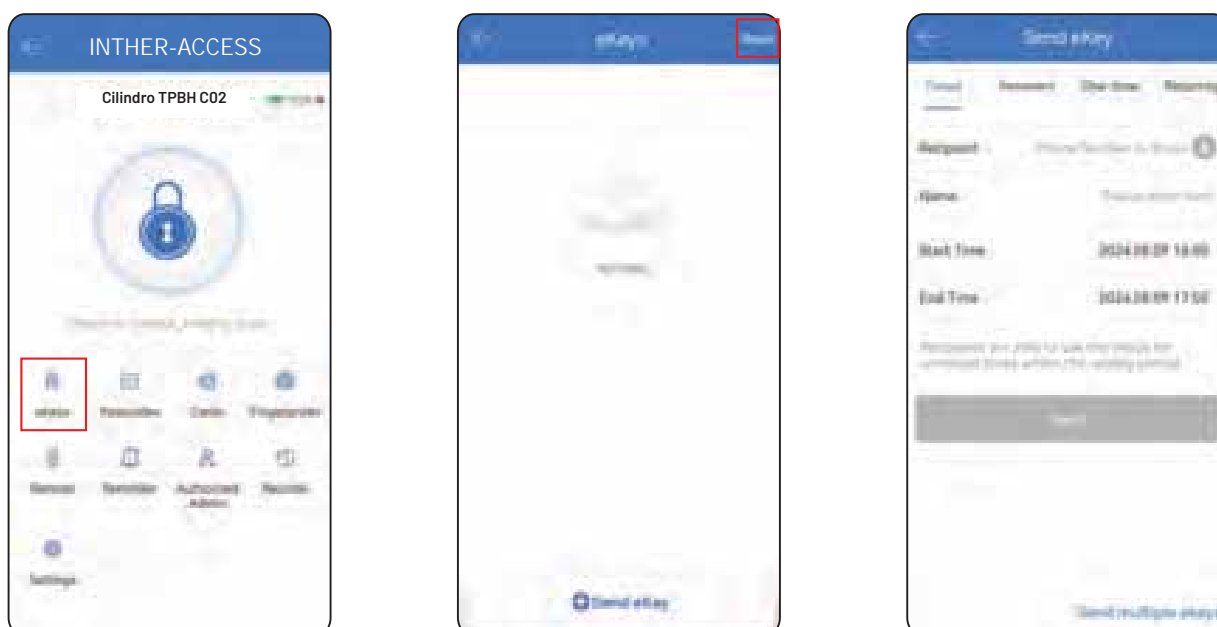

7.7. Inscripción huellas dactilares

Haga clic en «huellas dactilares» para añadir un usuario de huellas dactilares. Puede establecer que la huella digital sea permanente/temporizada/recurrente. Si desea eliminar todos los usuarios de tarjeta, haga clic en «Restablecer» en la parte superior derecha.



7.8. Inscripción mando remoto

Haga clic en «mando a distancia» para añadir un mando a distancia. Puede configurar el mando a distancia para que sea permanente/por tiempo/recurrente. Si desea eliminar todos los mandos a distancia, haga clic en «Restablecer» en la parte superior derecha.

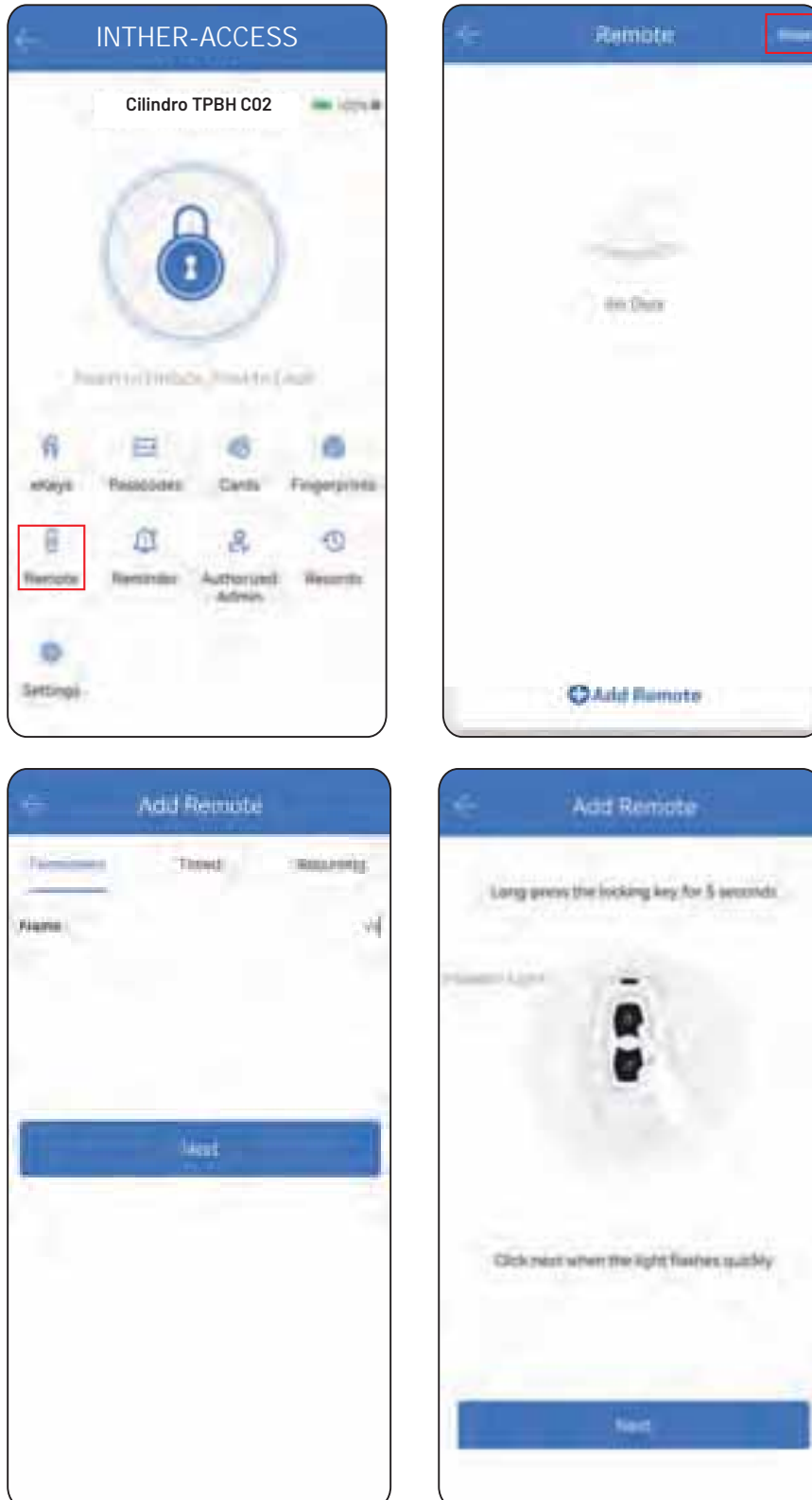

7.9. Recordatorio

Puedes establecer diferentes escenarios de recordatorio según las diferentes necesidades del día a día.

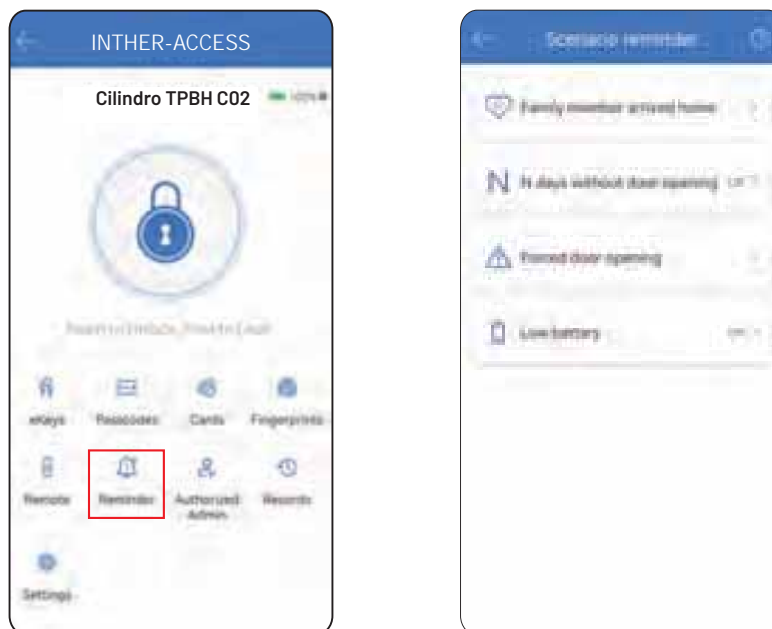

7.10. Administrador autorizado

Puedes autorizar a otros usuarios de la APP a ser administradores. El administrador autorizado tendrá permiso mayoritario para manejar la cerradura. Puede establecer un administrador según la situación.

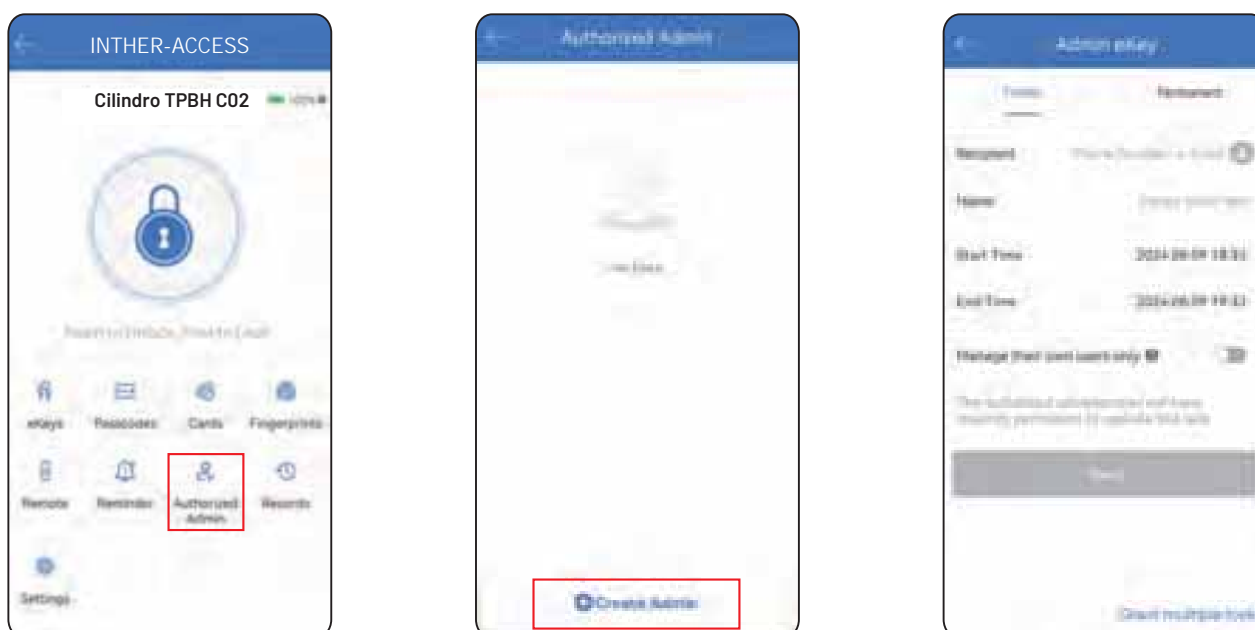

7.11. Registros

Puede comprobar los registros de desbloqueo haciendo clic en «Registros». También puede actualizar / borrar / exportar registros en la parte superior derecha.

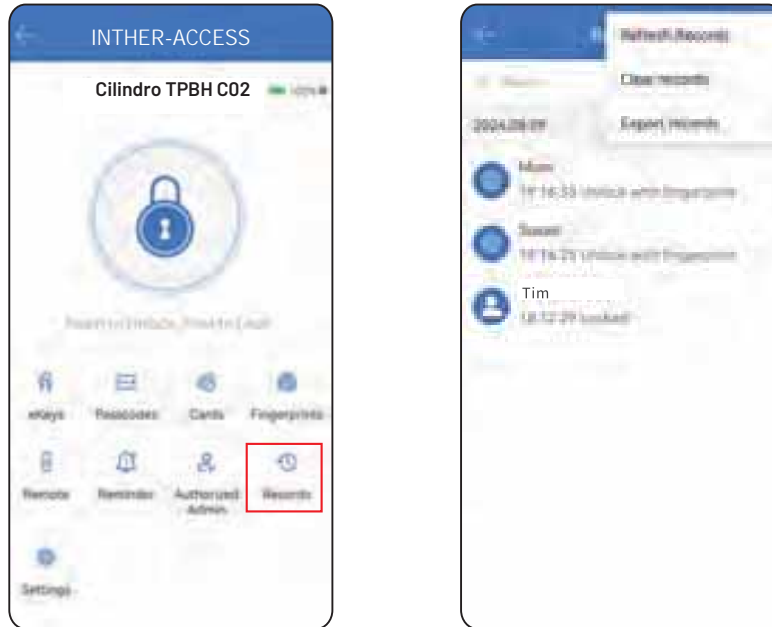

7.12. Ajustes

Puede encontrar algunos ajustes importantes del cilindro inteligente haciendo click en «Ajustes».

- 1 **Conceptos básicos:** encontrar el número MAC/ID / establecer el grupo de bloqueo / comprobar o cargar el código de acceso de administrador.

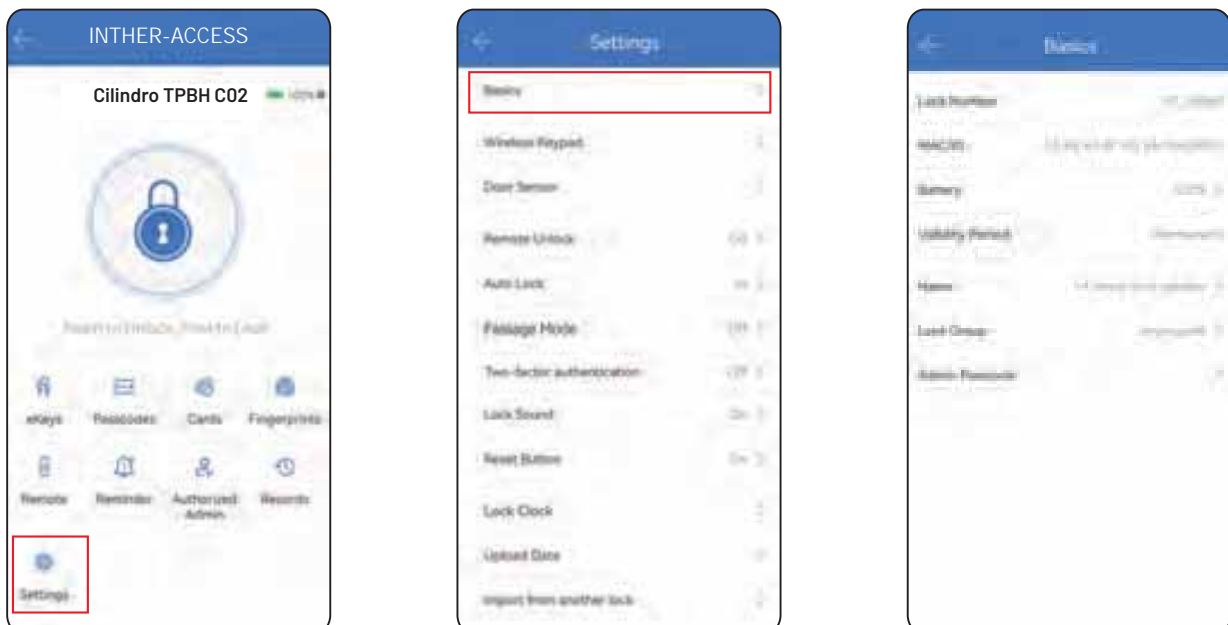

2 Modo de paso: Active el modo de paso y ajuste el periodo de tiempo según siguientes pasos.

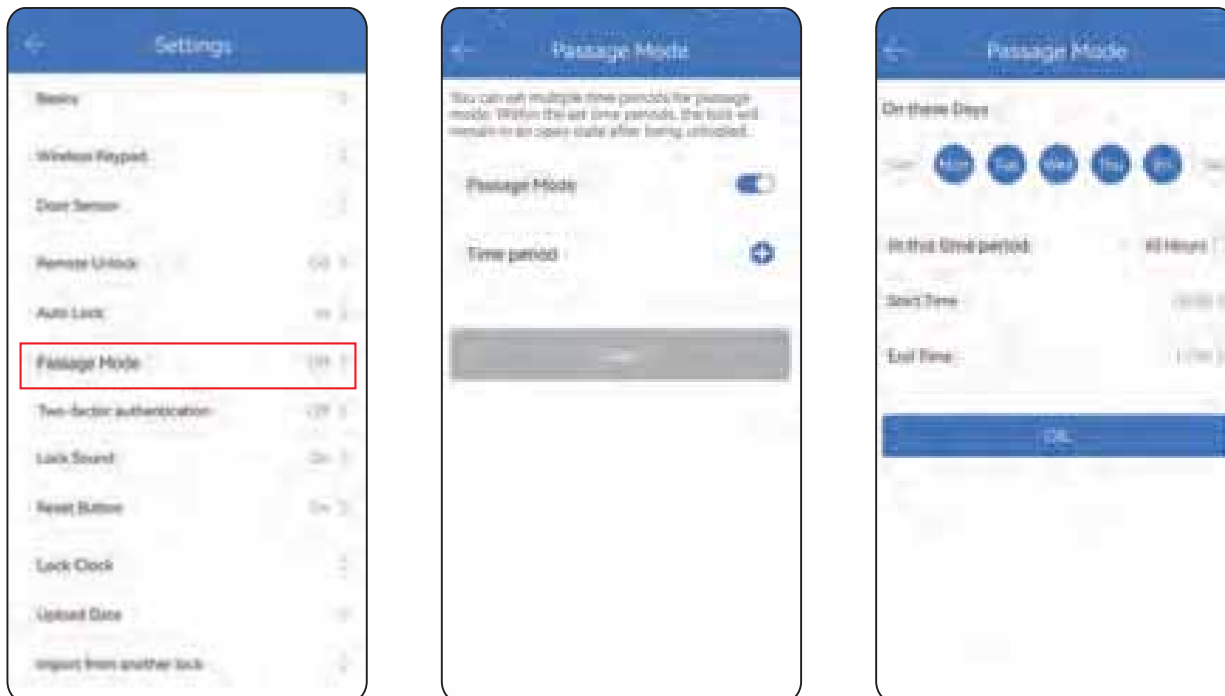

3 Bloqueo automático: puede ajustar el tiempo de bloqueo automático a 10/15/30/60, personalizado según los siguientes pasos.



8. Restablecer el cilindro de la cerradura

Hay dos formas de restablecer el bloqueo.

- 1 Busque en «Ajustes» abajo «Borrar» y siga adelante para introducir su contraseña de la APP para completar la eliminación.

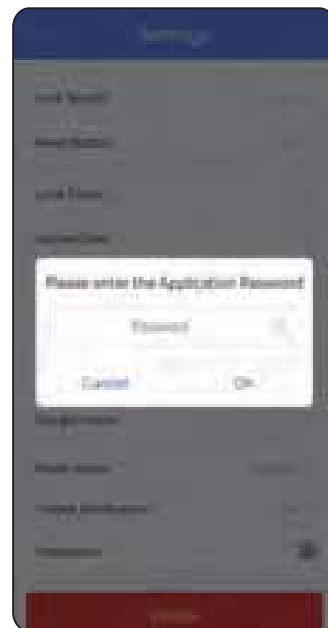

- 2 Para cada cilindro inteligente existe una tarjeta de reinicio unívoca. Si el cilindro es emparejado por error por otro, puede utilizar esta tarjeta de reinicio para reiniciar el cilindro inteligente. Deslice la tarjeta en la zona de reducción hasta que oiga un pitido largo que indica que la operación de reajuste se ha realizado con éxito.

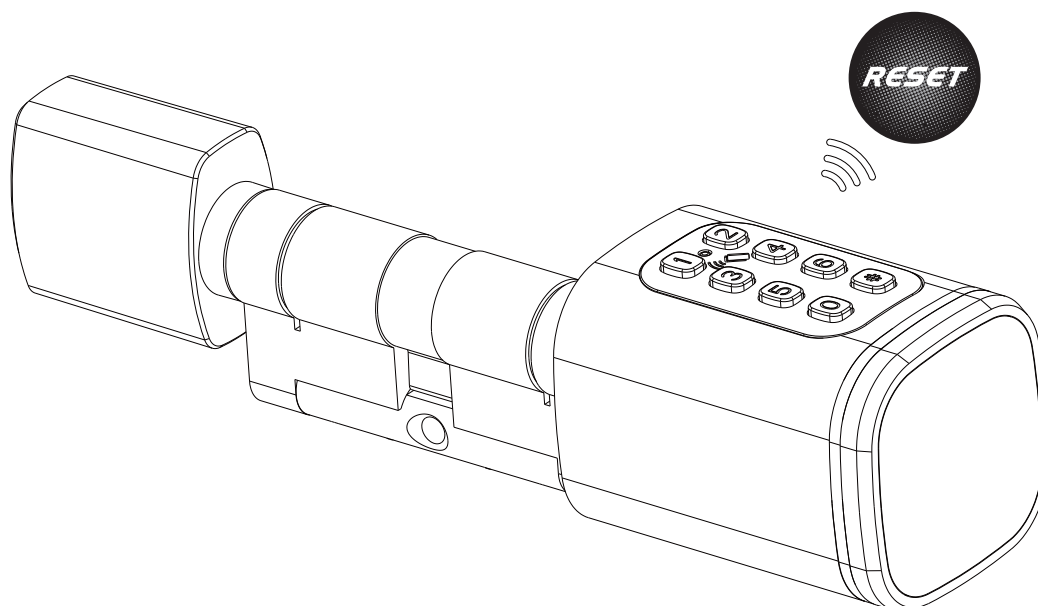

9. Desbloqueo a distancia

1 Función de desbloqueo a distancia (con puerta de enlace)

La pasarela Wi-Fi es imprescindible para habilitar la función de desbloqueo remoto, consulte los parámetros a continuación:

Modelo: G2
Dimensiones: 70x70x26mm
Red: Wi-Fi 2.4G
Estándar IEEE: 802.11b/g/n
Interfaz de alimentación: Tipo C USB
Entrada de alimentación: DC5v/500mA

Estado de las luces

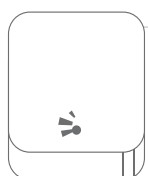

- Cuando la pasarela está encendida:
La luz parpadea alternativamente en rojo y azul;
- Modo de espera, listo para la conexión.
 - Luz azul: modo de trabajo
 - Luz roja: fallo de red

Seleccione la [Puerta de enlace]

9.1. Emparejar la puerta de enlace con la App.

1 Activar la aplicación en el móvil



2 Pulse el botón "☰"

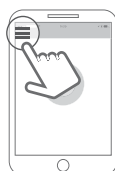

3



4 Selecciona [G2]

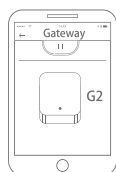

5 Enchufe la pasarela y enciéndala, cuando la luz parpadee en rojo y azul

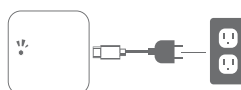

6 Pulse la tecla "+"



7 Añadir puerta de enlace



8 Seleccione WiFi e introduzca la contraseña



9 Finaliza el emparejamiento de la puerta de enlace

⚠ Aviso: Si se agota el tiempo de espera, encienda la puerta de enlace y vuelva a intentarlo.

9.2. Operación de desbloqueo a distancia.

Active la función de desbloqueo a distancia en «Ajustes-Desbloqueo a distancia».

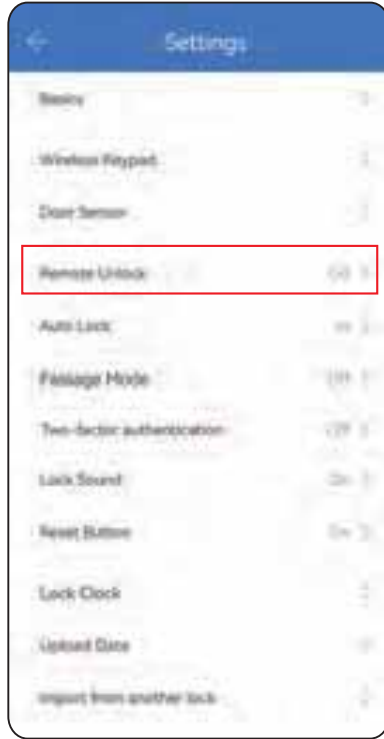

Añada en la pasarela el cilindro inteligente. El gateway añadirá el dispositivo en que pertenezca a la misma cuenta.

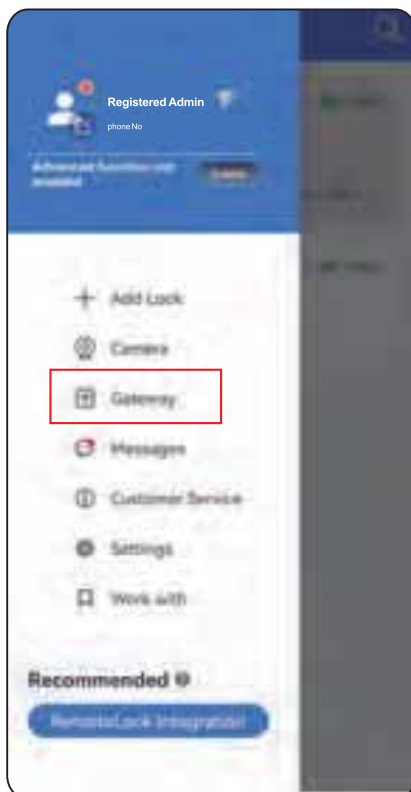

Desbloqueo a distancia

Desactiva la función «Bluetooth» de tu teléfono y pulsa el botón de desbloqueo a distancia.

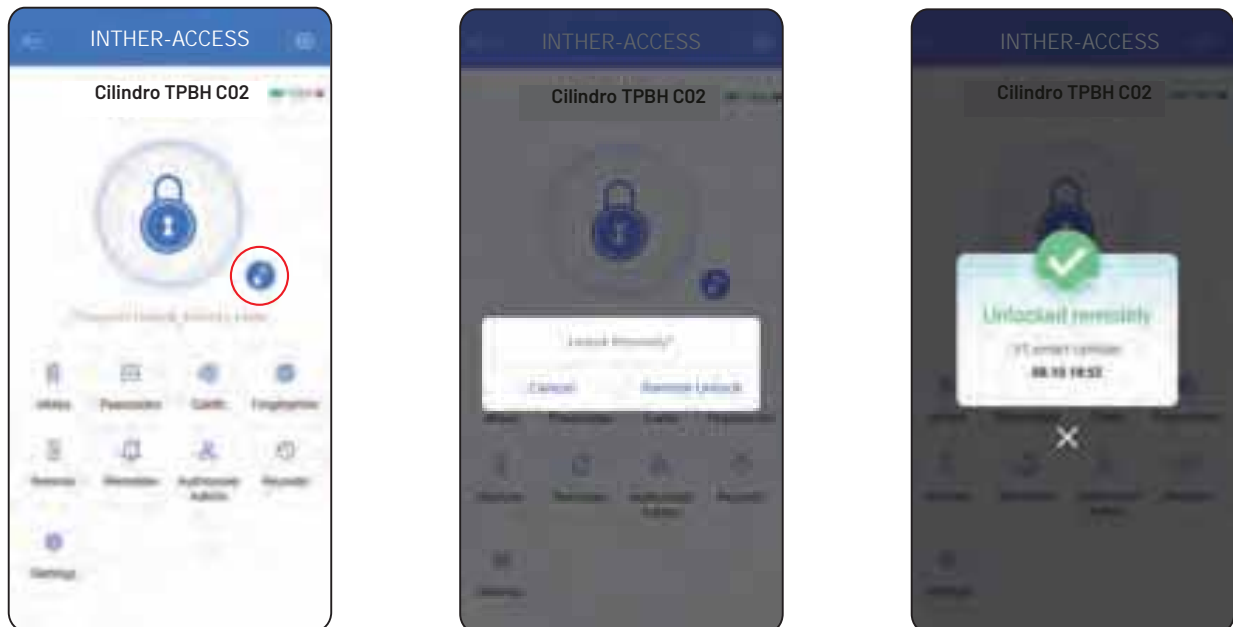

10. Condiciones de venta y servicio

- Garantía electrónica limitada de 1 año garantía mecánica y de acabado limitada de por vida.
- Ofrecemos una garantía limitada de 1 año en piezas electrónicas y un límite de por vida para garantía por defectos mecánicos y de acabado para este cilindro inteligente V1 bajo un uso adecuado para usuario residencial.
- Se requiere prueba de compra y propiedad para asegurar que la cerradura está bajo garantía efectiva.
- Cualquier error o pregunta en nuestro manual o condiciones de venta, por favor no dude en contactar con nosotros.
- Estamos libres de cualquier responsabilidad por cualquier operación incorrecta o instalación inadecuada, daños.
- No somos responsables de ningún daño causado por factor antrópico o inevitable.
- No nos hacemos responsables de los daños causados por factores antrópicos o razones inevitables y no pagar por la pérdida o mantener de forma gratuita servicio postventa.
- Por favor, no desmonte la cerradura si usted no es un técnico en el campo de la cerradura. O si es necesario, hágalo bajo la supervisión de un técnico.

Aviso: puede haber una pequeña diferencia entre las imágenes para la publicidad y real. Tenga en cuenta que prevalecerá el producto real.

